

## 1. Dane techniczne P40

DANE TECHNICZNE	
Wykonanie konstrukcyjne	monoblok
Mocowanie	2 śruby M8
Przyłącza olejowe	gwint wewnętrzny
Temperatura otoczenia	- 40°C ÷ 60°C
Ciecz robocza	olej hydrauliczny
Lepkość	12 ÷ 800 mm <sup>2</sup> /s – zakres dopuszczalny 20 ÷ 100 mm <sup>2</sup> /s – zakres rekomendowany
Temperatura oleju	- 15°C ÷ 80°C
Filtracja	Dopuszczalny stan zanieczyszczenia 10 wg NAS1638
Maksymalne ciśnienie robocze	P = 250 bar T = 50 bar A, B = 300 bar
Przecieki (A, B → T)	15 cm <sup>3</sup> /min. przy 120 bar
Przepływ nominalny	40 l/min (patrz wykres)
Skok suwaka	± 6 mm
Siła potrzeba do przesunięcia suwaka	< 200 N – w osi ruchu suwaka

# Schemat 1

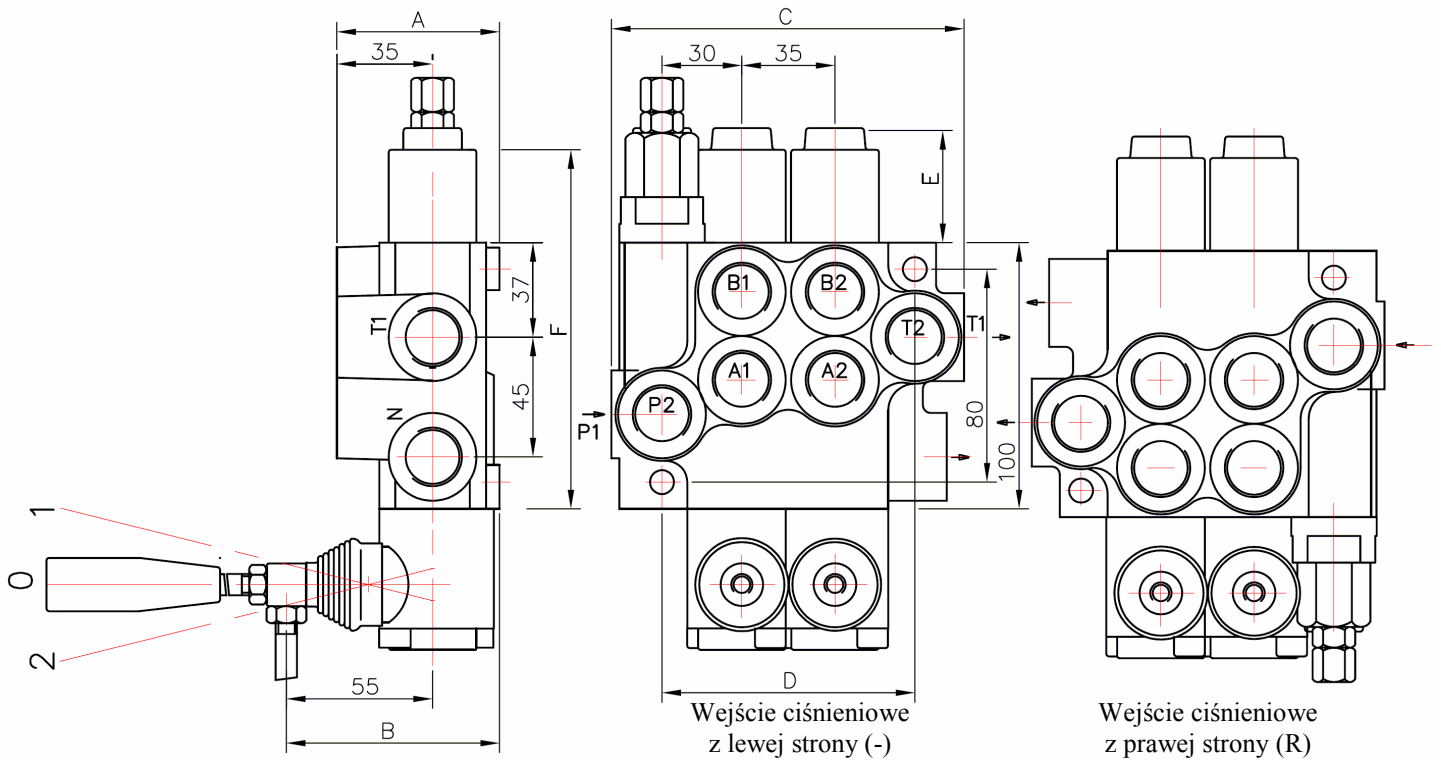

**Tabela 1**

	A	B	C	D	P1	P2	T1	T2
P40	60	80	85	60	+	-	+	-
02P40	60	80	129	97	+	+	+	+
03P40	60	80	164	132	+	+	+	+
04P40	60	80	199	167	+	+	+	+
05P40	60	80	234	202	+	+	+	+
06P40	60	80	269	237	+	+	+	+
07P40	60	80	304	272	+	+	+	+
2P40	60	80	129	97	+	+	+	+
3P40	60	80	164	132	+	+	+	+
4P40	60	80	199	167	+	+	+	+

**Tabela 2**

Rodzaj pozycjonowanie	E	F
1; 4; 5; 6; 7; 8; 9; 10; 11;	40	193
2; 3;	72	225
16	+	+

0 Wspólny zawór zwrotny dla wszystkich sekcji  
2 Liczba sekcji - tab. 3  
P40 Typ rozdzielacza  
R Dźwignie sterujące po stronie zaworu przelew.  
1 Sposób przepływu oleju (równoległy, ...) - tab. 4  
A Sposób rozdzielania oleju w 1 sekcji - . 5  
1 Sposób pozycjonowania suwaka 1 sekcji - tab. 6  
A Sposób rozdzielania oleju w 2 sekcji - . 5  
1 Sposób pozycjonowania suwaka 2 sekcji - tab. 6  
G Gwinty + tab. 9  
KZ1 Sposób sterowania - tab. 10  
T Sterowanie ręczne typu TETON  
H Inne sterowanie + tab. 8  
E Możliwość montażu mikroprzełącznika elekt. tab 7  
C2 Przedłużenie strumienia wysokiego ciśnienia tab. 11  
11 Przyłącza zasilające tab. 12

03P40 1A1A1A1

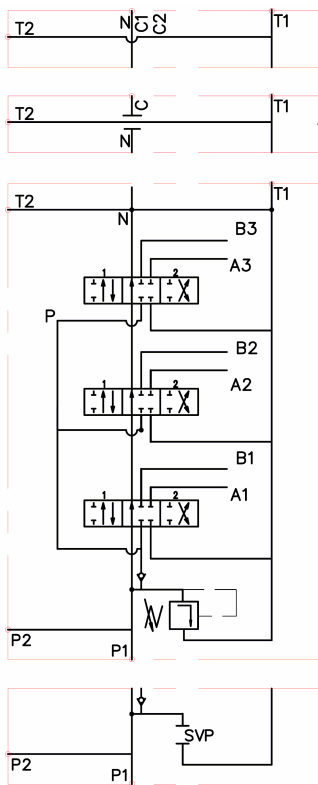

Otwór „N” podaje olej do  
zasilającego następnego odbiornika

Standard

Bez zaworu  
przelewowego

3P40 1A1A1A1

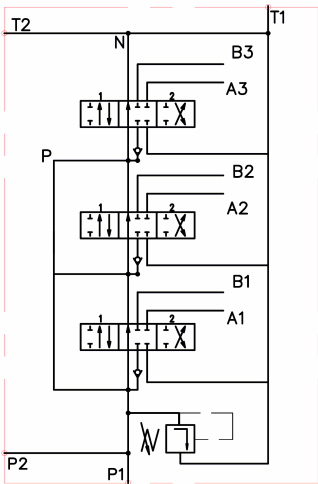

Standard

3P40 2A1A1A1

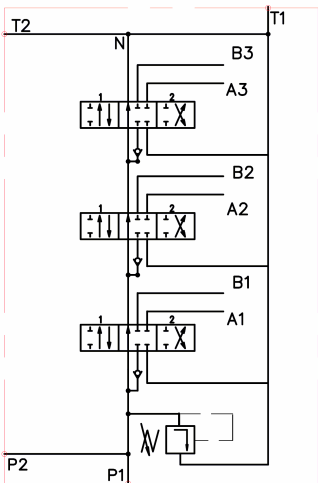

Standard

**Tabela 3**

Kod	Liczba sekcji
	1
02, 2	2
03, 3	3
itd	

**Tabela 4**

Kod	Sposób rozdzielania oleju
1	Równoległy
2	Szeregowo - równoległy

**Tabela 5**

Kod	Sposób przepływu oleju
A	
B	
C	
D	
E	
F	
G	
H	
M	
N	
O	
P	
Q	
R	
S	
T	
* K	
* tylko przy wej. z lewej strony	
** L	
** tylko przy wej. z prawej strony	

**Tabela 6**

Kod	Sposób pozycjonowania
1	
2	
3	
4	
5	
6	
7	
8	
9	
10	
11	

* 13	
* 16	

\* tylko przy wej. z lewej strony

** 13R	
** 12	

\*\* tylko przy wej. z prawej strony

**Tabela 7**

Kod	Przełącznik
E	<p>Typ przełącznika Omron – V 165 I C5</p>

**Tabela 8**

Kod	Inne sterowanie
P	<p>Pneumatyczne; 5-10 bar; przyłącza G1/4</p>
H	<p>Hydrauliczne; 5-20 bar; przyłącza G1/4</p>

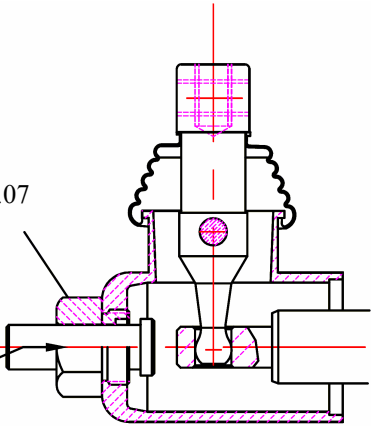
**T**79.18.07  
śrubaTETON  
79.18.06**Tabela 9**

Kod	Przylączy - gwinty			
	P	A; B	T	N
M	M22x1,5	M18x1,5	M22x1,5	M22x1,5
G	G1/2	G3/8	G1/2	G1/2
S	7/8-14UNF	3/4-16UNF	7/8-14UNF	7/8-14UNF

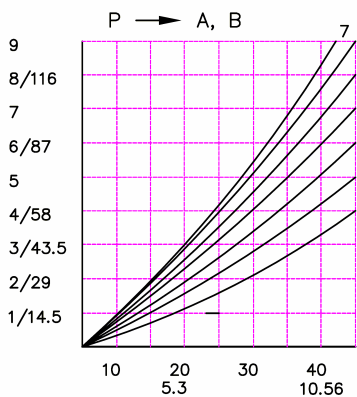
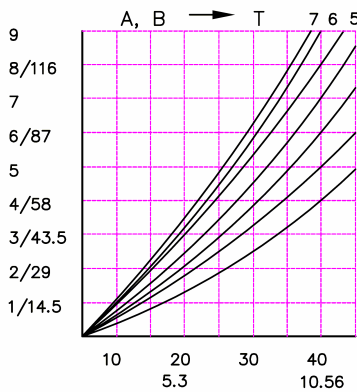
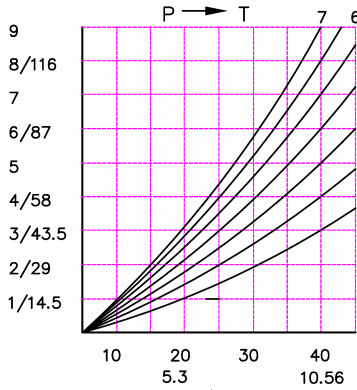
**Tabela 10**

Kod	Element	Kod	Element	Kod	Element
KZ		KY		KI	
KZ1		KY1		KI1	
KZ0		KY0		KI0	
KZ01		KY01		KI01	
—	bez dźwigni				

**Tabela 11**

Kod	Przedłużenie strumienia wysokiego ciśnienia	
C	Otwór „N” zaślepiony	
C1	Otwór „N” podaje olej do następnego odbiornika	$\varnothing 14 \text{ mm}$ M22x1.5
C2	Otwór „N” podaje olej do następnego odbiornika	G 1/2 M22x1.5
—	Otwór „N” połączony z otworem „T”	
X	Otwór „N” zawsze połączony z otworem „T”	

**Tabela 12**

Kod	Przylączy olejowe
11	P1 ; T1
12	P1 ; T2
21	P2 ; T1
22	P2 ; T2

## STEROWANIE ZDALNE ZA POMOCĄ CIĘGNA

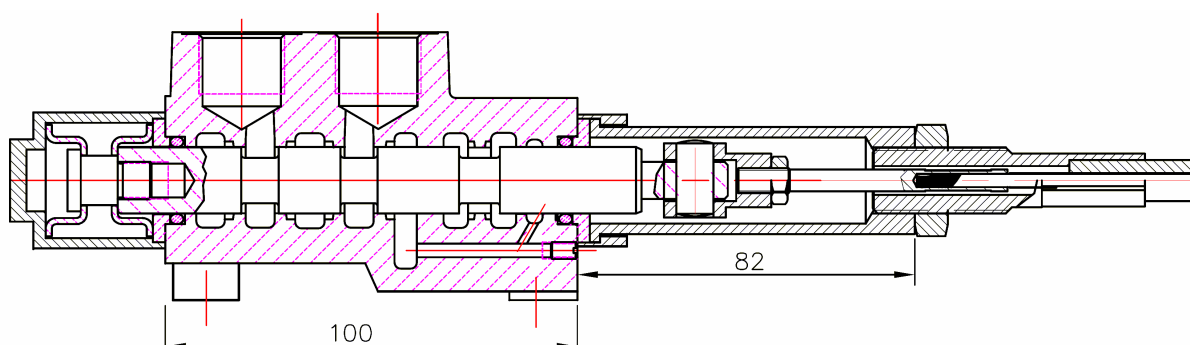

P40 A1G      V1(l=...)+      3047  
rozdzielacz      cięgno      dźwignia

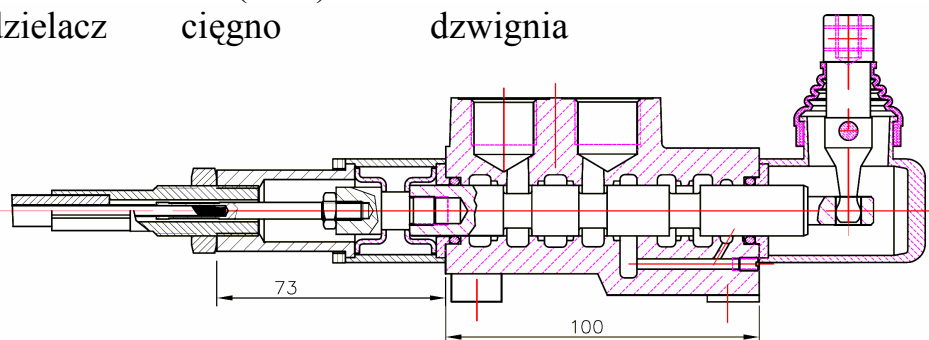

P40 A1G      V2KZ1(l=...)+      3047  
rozdzielacz      cięgno      dźwignia

Dźwignia – dane techniczne			
	3047	3076	3077
Skok	13+13 mm		
Max. obciążenie	45 kg		
Przełożenie	10 : 1		
Zatrask w pozycji neutralnej	Nie	Nie	Tak
Zatrask przeciwpowrotny	Nie	Tak	Nie
Kolor	czarny		
Cięgno	do pracy przy wysokich obciążeniach		
Temperatura pracy	-40°C/+80°C		

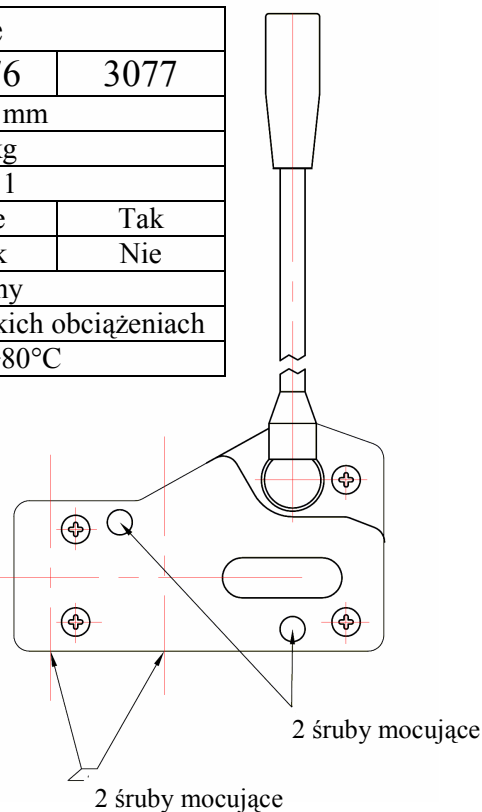

Sterownik do łatwego montażu na dowolnego typu rozdzielaczach. Mogą być montowane pojedynczo lub w zespole.

Zastosowane cięgno ciągnąco – pchające zapewnia płynne przekazywanie ruchu dźwigni sterującej na suwak. Do wyboru są 3 modele.

2 śruby mocujące

2 śruby mocujące

# JOYSTICK

Joystick daje możliwość sterowania za pomocą jednej dźwigni dwoma sekcjami rozdzielacza jednocześnie.

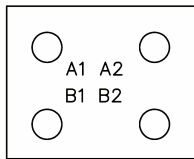
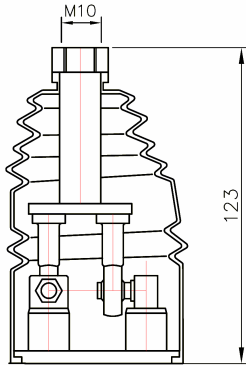

Wersja 1

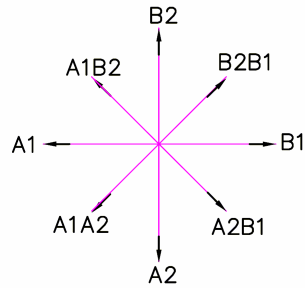
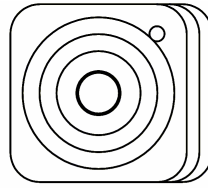

Wersja 2

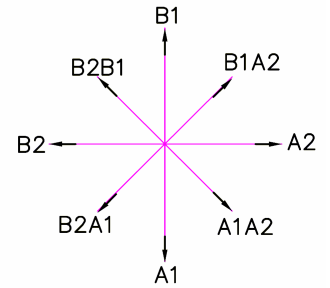
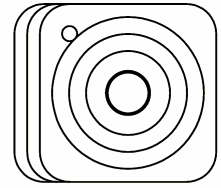

Wersja 3

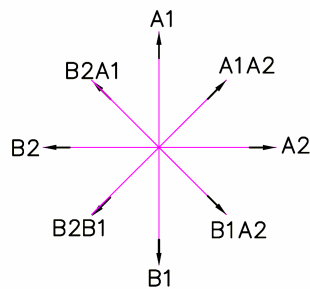
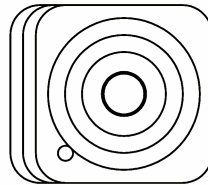

Wersja 4

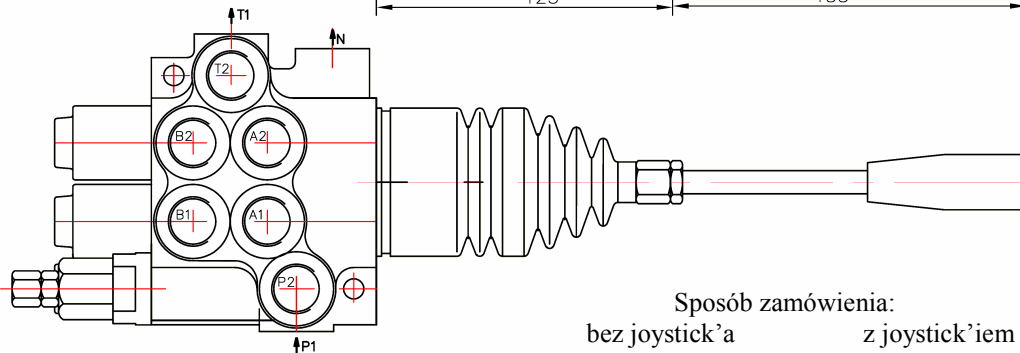
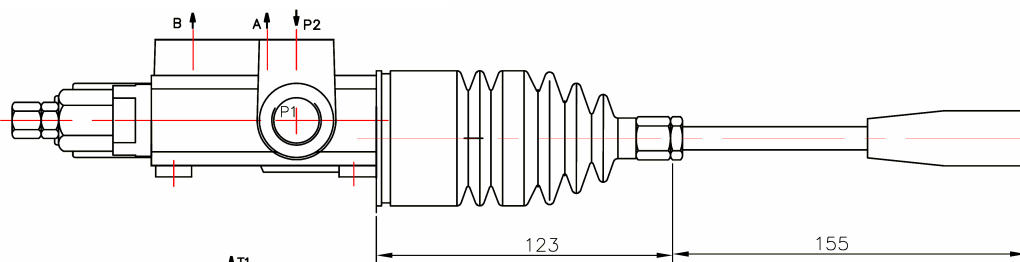
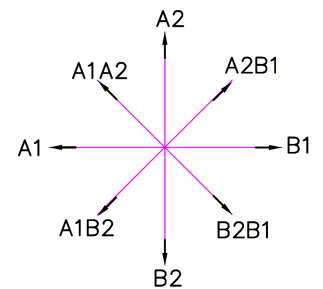
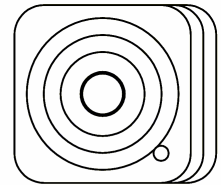

Sposób zamówienia:  
 bez joystick'a                      z joystick'iem  
 02P40 1A1A1GKZ1                  02P40 1(A1A1)(js+3)G