

ÄM-nr	Datum	Beskrivning	Inf.	Ändrat	Antal ändringar
3098	110823	Se AM för info	JGM		

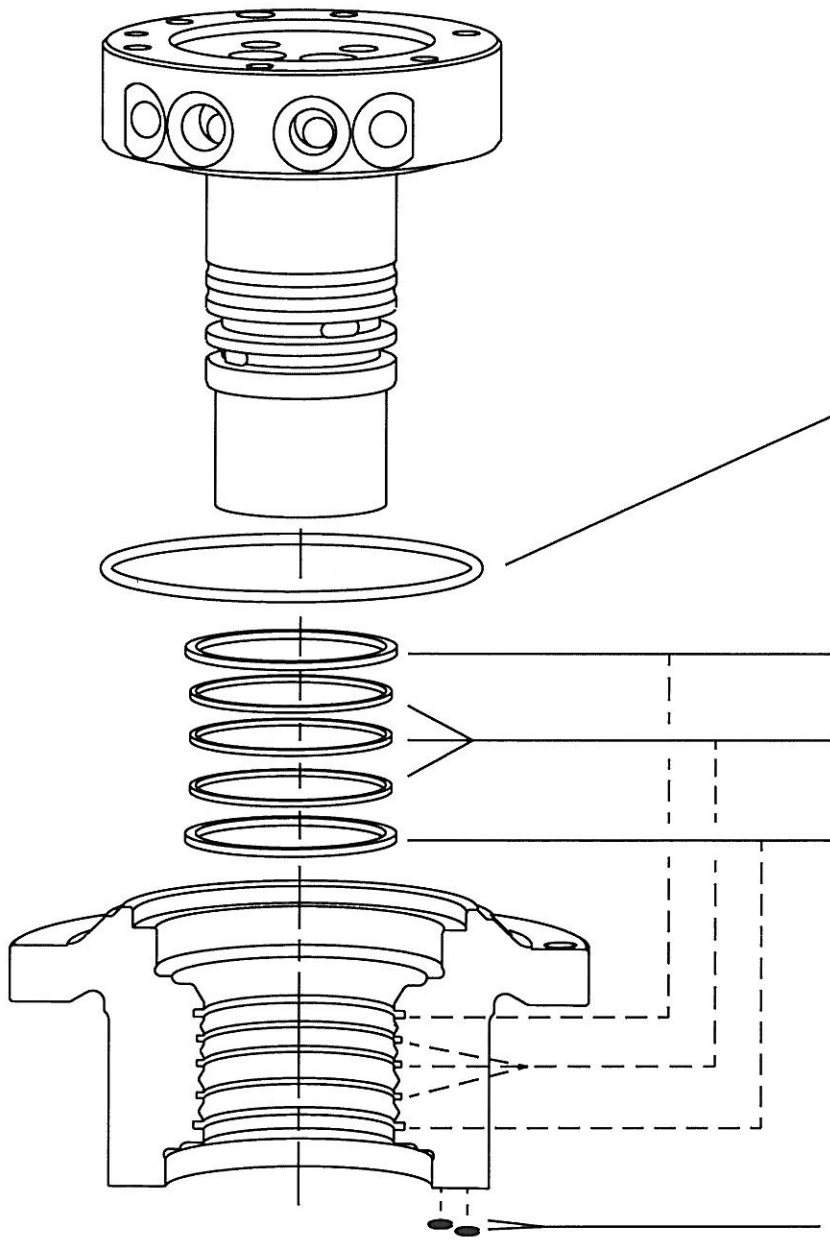

● ø189,3x5,7

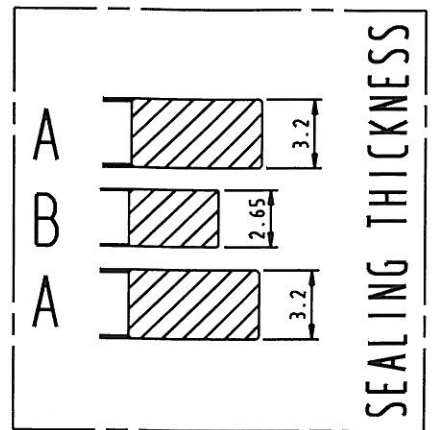

● ø9,3x2,4

SEALING MODEL		
	IR10	IR12/12L
Pos	Serial nr. 1196 → øxH	Serial nr. 0001 → øxH
A	100x111x4,0	100x111x4,0
B	100x107,5x3,2	100x107,5x3,2

Denna handling får ej utan vårt medgivande kopieras. Den får ej heller delgivras annan eller eljest obehörigen användas. Överträdelse härav beivras med stöd av gällande lag.

	Pos.	Antal	Namn	Artikel nr.	Beskrivning	Konstr.	Ritad	
	Generella toleranser för icke toleranssatta mått: För svejsade artiklar SS-EN ISO 13920-BF    Mellan bearbetade ytor SS-ISO 2768-1 medel    För gjutgods SS-ISO 8062 CT9    För skurna ytor BSK99 Sk2						Ersätter	Ersatt av
	Namn <b>TÄTNINGSINSTRUKTION SVIVEL IR 10/12</b>						Skala (A4)	Datum
	Beskrivning						Ritn.nr 8000976	Utgåva/AM 3098

# INSTRUKTION - Montering av hus IR

## INSTRUCTION - Assembly housing IR

### ANWEISUNG - Montierung Drehgehäuse IR

